

● 必修

DP1 知識・理解
① 社会人として、幅広い視野に立った教養を修得している。
② 人体の機能や構造等、治療に必要な基礎的な知識を有している。
③ 理学療法についての体系的な知識と技能、態度を修得している。
④ 医療・保健・福祉に関する基礎的な知識を修得している。
⑤ 多様性を理解し国際的な視野を持って臨床に臨む姿勢を有している。
⑥ 多職種連携を実践できるコミュニケーション能力を修得している。
⑦ 理学療法理論を追求し、発展させるために必要な専門知識を有している。

DP2 当該分野固有の能力
① 対象者の状況に応じた評価項目を選択・実施する能力を有している。
② 理学療法領域において医療・福祉分野で必要とされる技術を有している。
③ 理学療法領域の技術を適切に活用できる実践能力を有している。
④ 様々な状況に適応し、自身を管理する能力を有している。
⑤ 身体的・精神的な健康情報を把握し、適切な理学療法を提供する能力を有している。

DP3 汎用的能力
① 一般常識を有し、医療従事者として模範的な生活を送ることができる。
② 多様性を尊重し、積極的なコミュニケーションを図ることができる。
③ 自身の考えを整理し、様々な手段を用い相手に伝えることができる。
④ 広い視野を持ち、グローバルな社会における対応力を有している。

DP4 態度・姿勢
① 理学療法士としての自覚と責任を有している。
② 理学療法領域における知識と技術を基に積極的に社会に貢献し発信する姿勢を有している。
③ 理学療法領域における知識と技術を基に健康管理・医療・スポーツ分野へ貢献する姿勢を有している。
④ 多職種と連携する態度・姿勢を有している。
⑤ 国際的な視野を持ち、多様性を理解する姿勢を有している。

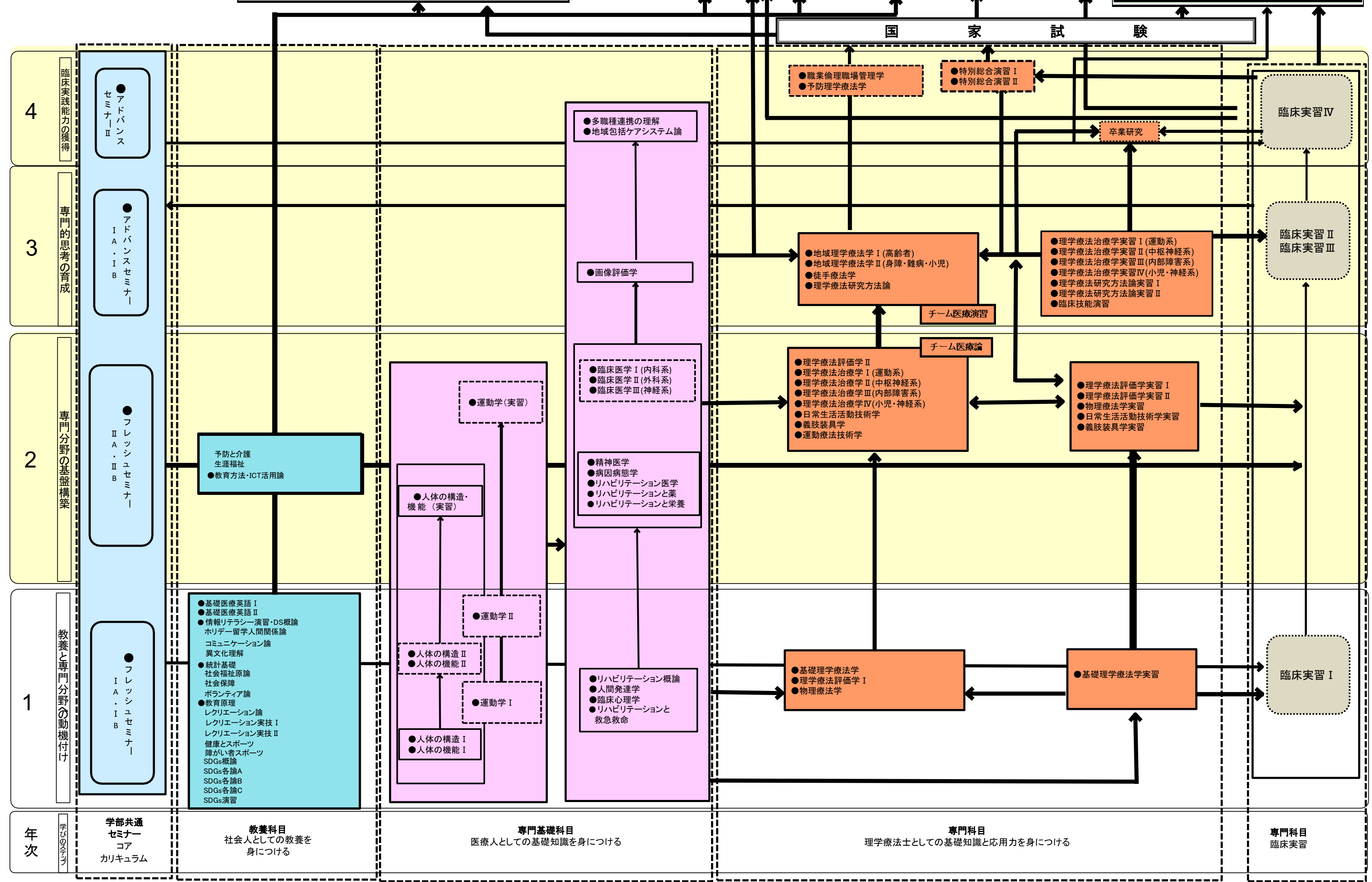

カリキュラムツリー
健康医療スポーツ学部
リハビリテーション学科理学療法コース
(2023年度～2024年度入学生)

● 必修

DP1 社会生活を営む上で、多様な文化や背景を理解し、意見を交わすことができる知識とコミュニケーション能力を有している。

DP2 グローバル社会に対応でき、身体的・精神的な健康情報を把握し、必要な行動を示すことができる自己管理能力を有している。

DP3 理学療法学領域の知識と技術および態度、それらを適切に活用できる実践力と責任感、倫理観を有している。

DP4 一般常識を大切に考え、社会や障がいのある人に対して、積極的に健康管理・医療・スポーツなどを介しながら貢献できる能力を有している。

国家試験

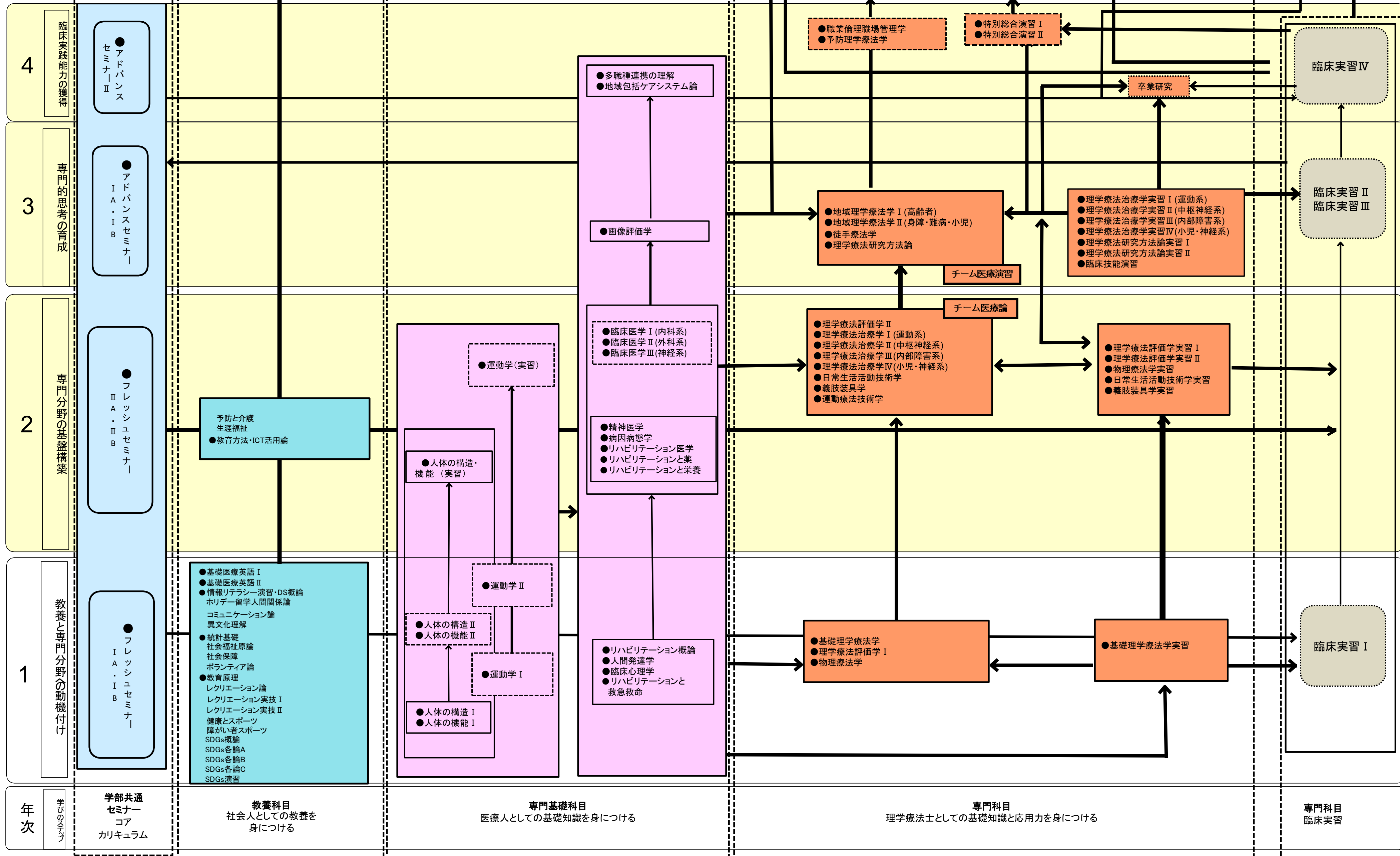

カリキュラムツリー
健康医療スポーツ学部
リハビリテーション学科理学療法コース
(2021年度～2022年度入学生)

● 必修

DP1 社会生活を営む上で、多様な文化や背景を理解し、意見を交わすことができる知識とコミュニケーション能力を有している。

DP2 グローバル社会に対応でき、身体的・精神的な健康情報を把握し、必要な行動を示すことができる自己管理能力を有している。

DP3 理学療法学領域の知識と技術および態度、それらを適切に活用できる実践力と責任感、倫理観を有している。

DP4 一般常識を大切に考え、社会や障がいのある人に対して、積極的に健康管理・医療・スポーツなどを介しながら貢献できる能力を有している。

国 家 試 験

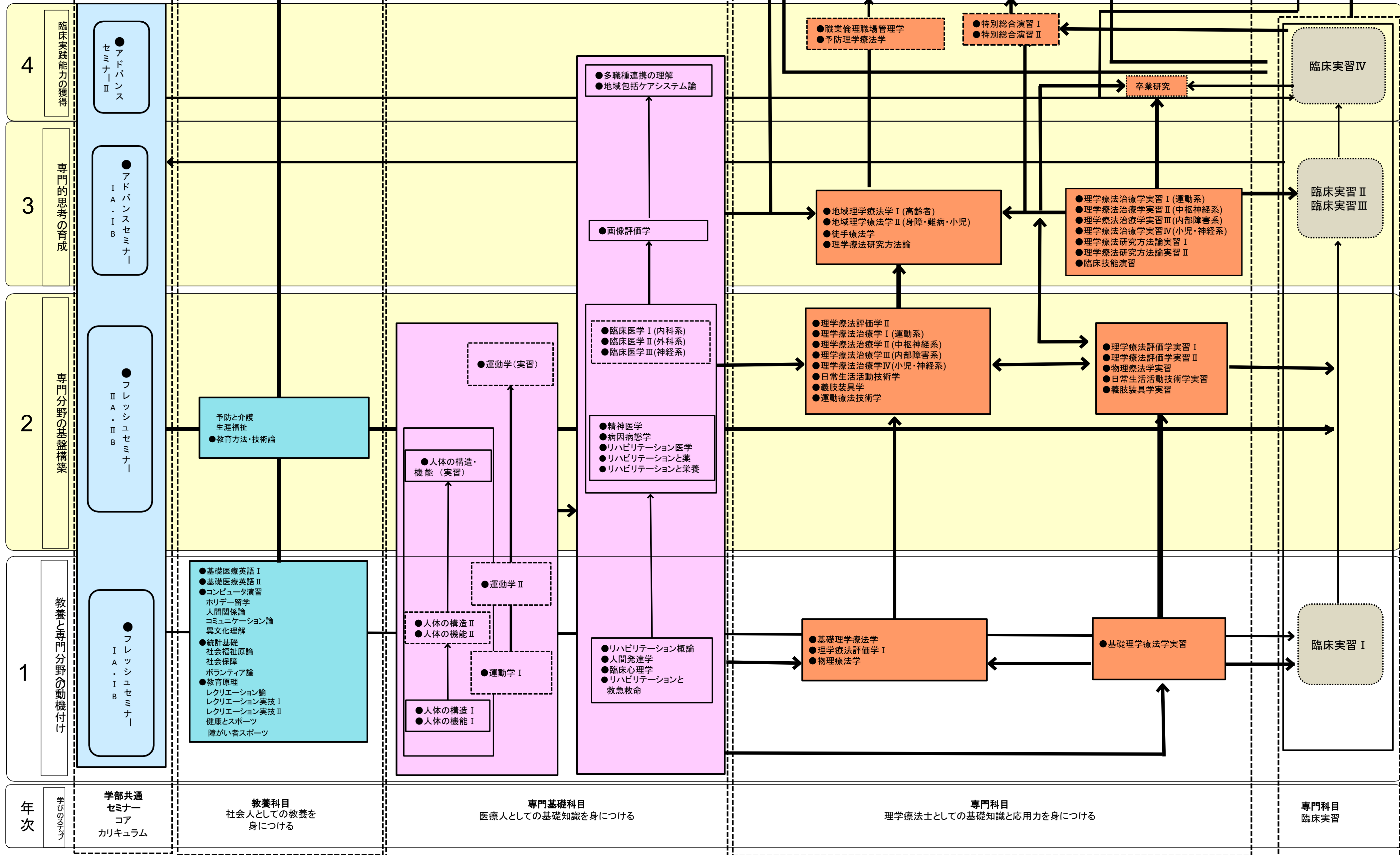

年次

学びのメニュー

学部共通
セミナー
コア
カリキュラム

教養科目
社会人としての教養を
身につける

専門基礎科目
医療人としての基礎知識を身につける

専門科目
理学療法士としての基礎知識と応用力を身につける

専門科目
臨床実習