

# カリキュラムツリー 理学療法学科 2026年度入学生

● 必修  
※ 選択必修  
○ 選択

—— 前期  
- - - 後期  
- - - 通年

DP1 知識 理解  
①幅広い教養を有している。  
②理学療法における専門知識を有している。

DP2 当該分野固有の能力  
①理学療法における技術を修得している。  
②理学療法における課題や問題を深く探求し解決しようとする姿勢を有している。  
③倫理観に基づき行動できる能力を有している。

DP3 汎用的能力  
①コミュニケーション能力を有している。  
②語学・情報リテラシー・ICTスキルを修得し活用することができる。

DP4 態度・姿勢  
①人間愛にあふれた人格を備えている。  
②他者の意見を広く聴いて協働しようとする姿勢を備えている。  
③生涯にわたって自立(律)して学び、わが国と世界の持続・発展に貢献しようとする意欲を備えている。

## 国家試験

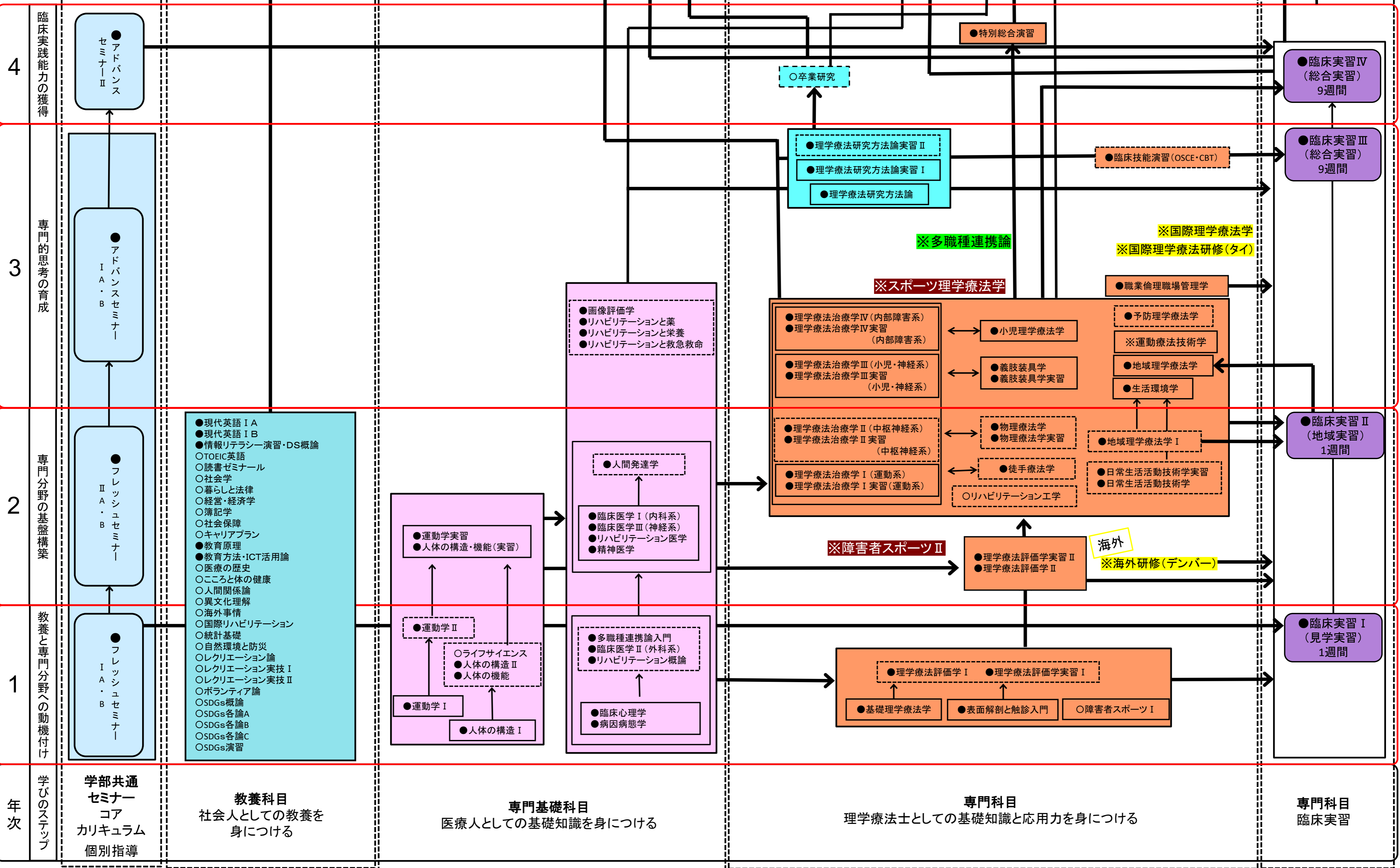

# カリキュラムツリー

## 理学療法学科

### 2025～2023年度入学生

● 必修  
 ※ 選択必修  
 ○ 選択

—— 前期  
 ..... 後期  
 - - - - 通年

DP1 最新の理学療法の理論と技術を習得し、実践できる

DP2 リハビリテーション医療チームのメンバーとして幅広い対象者や他の専門職との信頼関係を築き上げることができる

DP3 基礎および臨床に立脚した研究ができる基礎能力を有している

DP4 専門的知識と技能(国家資格試験を受験できる能力)を有している

国家試験

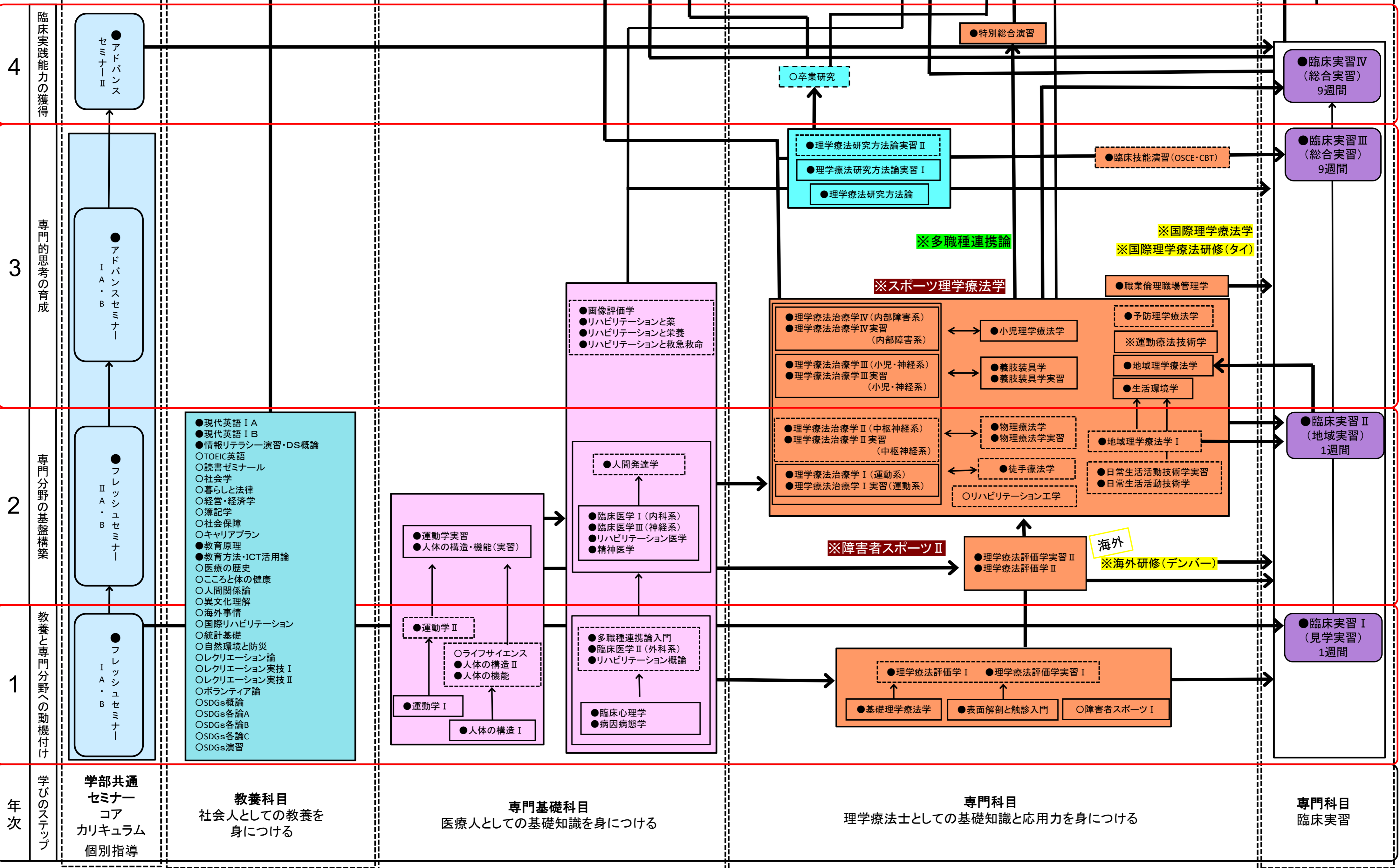

# カリキュラムツリー

## 理学療法学科

### 2020～2022年度入学生

● 必修  
※ 選択必修  
○ 選択

—— 前期  
----- 後期  
- - - - 通年

DP1 最新の理学療法の理論と技術を習得し、実践できる

DP2 リハビリテーション医療チームのメンバーとして幅広い対象者や他の専門職との信頼関係を築き上げることができる

DP3 基礎および臨床に立脚した研究ができる基礎能力を有している

DP4 専門的知識と技能(国家資格試験を受験できる能力)を有している

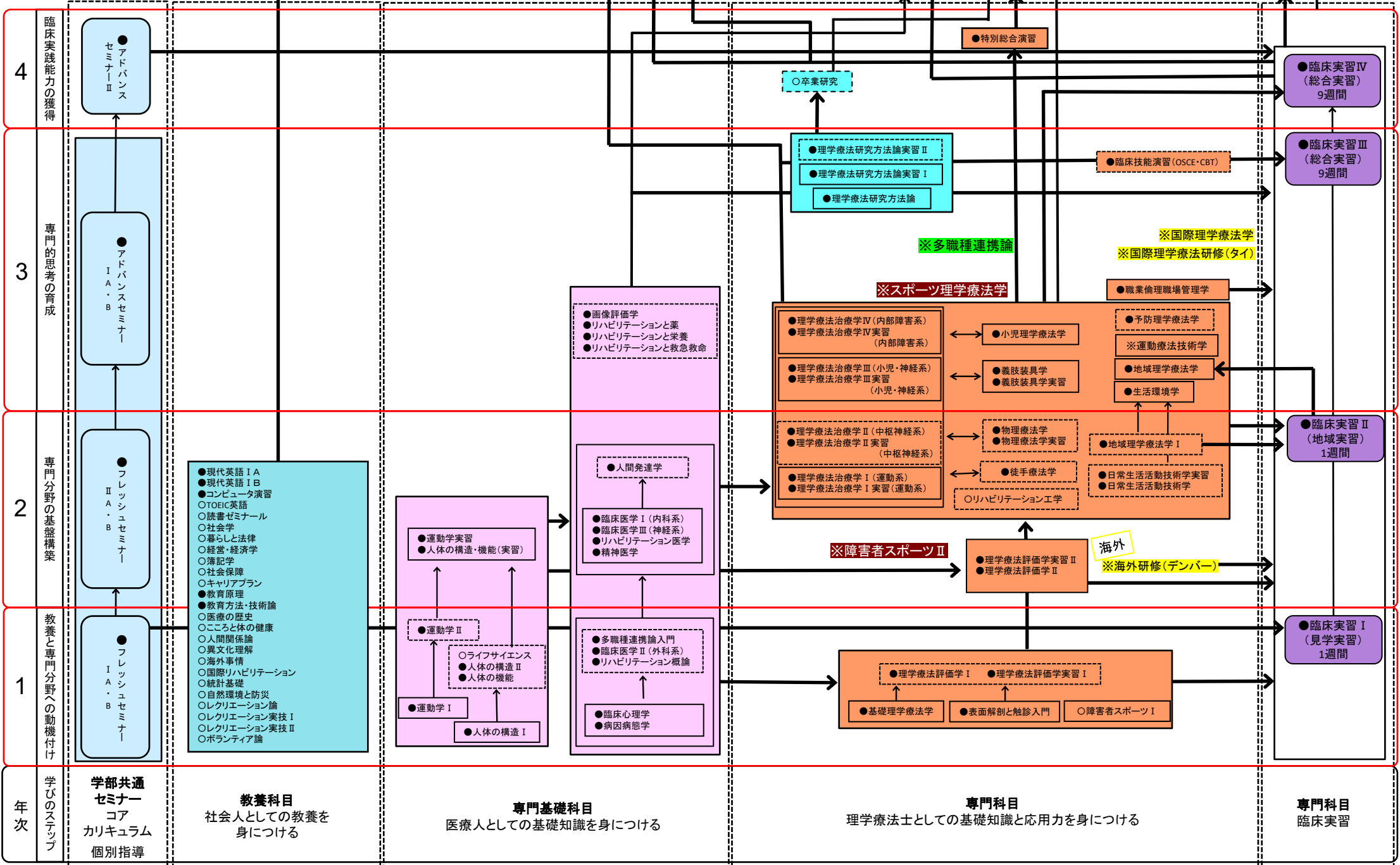

- 現代英語 I A**  
**現代英語 I B**  
**コンピュータ演習**  
○ TOEIC英語  
○ 読書セミナー  
○ 社会学  
○ 暮らしと法律  
○ 経営・経済学  
○ 簿記学  
○ 社会保障  
○ キャリアプラン  
● 教育原理  
● 教育方法・技術論  
○ 医療の歴史  
○ 心と体の健康  
○ 人間関係論  
○ 異文化理解  
○ 海外事情  
○ 国際リハビリテーション  
○ 統計基礎  
○ 自然環境と防災  
○ レクリエーション論  
○ レクリエーション実技 I  
○ レクリエーション実技 II  
○ ボランティア論

- 運動学 I  
○ ライフサイエンス  
● 人体の構造 II  
● 人体の機能

- 臨床心理学  
● 病因病態学
- 多職種連携入門  
● 臨床医学 II (外科系)  
● リハビリテーション概論
- 人間発達学
- 臨床医学 I (内科系)  
● 臨床医学 III (神経系)  
● リハビリテーション医学  
● 精神医学

- 理学療法治療学 I (内部障害系)  
● 理学療法治療学 IV 実習 (内部障害系)
- 理学療法治療学 II (小児・神経系)  
● 理学療法治療学 III 実習 (小児・神経系)
- 理学療法治療学 II (中枢神経系)  
● 理学療法治療学 II 実習 (中枢神経系)
- 理学療法治療学 I (運動系)  
● 理学療法治療学 I 実習 (運動系)

- 小児理学療法学
- 義肢装具学  
● 義肢装具学実習
- 物理療法学  
● 物理療法学実習
- 徒手療法学
- リハビリテーション工学
- 予防理学療法学
- ※ 運動療法技術学
- 地域理学療法学  
● 生活環境学
- 地域理学療法学 I
- 日常生活活動技術学実習  
● 日常生活活動技術学

- 理学療法評価学実習 II  
● 理学療法評価学 II
- 理学療法評価学 I  
● 理学療法評価学実習 I
- 基礎理学療法学  
● 表面解剖と触診入門  
○ 障害者スポーツ I

- 特別総合演習
- 卒業研究
- 理学療法研究方法論実習 II  
● 理学療法研究方法論実習 I  
● 理学療法研究方法論
- 臨床実習 IV (総合実習) 9週間  
● 臨床実習 III (総合実習) 9週間  
● 臨床実習 II (地域実習) 1週間  
● 臨床実習 I (見学実習) 1週間

年次	学部のステップ 学部共通セミナー コアカリキュラム 個別指導	教養科目 社会人としての教養を身につける	専門基礎科目 医療人としての基礎知識を身につける	専門科目 理学療法士としての基礎知識と応用力を身につける	専門科目 臨床実習
----	---	-------------------------	-----------------------------	---------------------------------	--------------